



Wir leben Autos.

Dixi-Car S.A.
Al. Krakowska 24 A
05-090 Raszyn
tel. (0-22) 716-30-20

Dixi-Car S.A. – filia
ul. Czarnieckiego 108
26-600 Radom
tel. (0-48) 360-98-26

www.dixi-car.com.pl

Podajemy tu ceny katalogowe, od których odejmij promocje.
Aktualne promocje na <http://opel.dixi-car.pl/promocje.htm>.

WERSJA WYPOSAZENIA	KOD MODELU	MOC SILN.	SKRZYNIA	CENA BRUTTO
oznaczenie	GMUD	KM	MT	

ESSENTIA	ABS, poduszki powietrzne kierowcy i pasażera, regulacja wysokości fotela kierowcy, elektryczne wspomaganie kierownicy, regulowana kolumna kierownicy, regulacja fotela kierowcy na wysokość, centralny zamek zdalnie sterowany, sztywna roleta w przestrzeni bagażowej, immobiliser, 3 – funkcyjny wyświetlacz, instalacja radiowa, 6 głośników, Flex Space System – elastyczna konfiguracja foteli, regulacja wysokości pasów bezpieczeństwa przód, centralna konsola z uchwytem na kubki, zderzaki w kolorze nadwozia, dźwignia hamulca ręcznego chromowana, opony 185/60 R15, zestaw naprawczy
ENJOY	ESSENTIA + OPCJE PONIŻEJ (+3000,00): Klimatyzacja manualna, elektryczne szyby przód, regulacja wysokości fotela kierowcy, radio CD30, klamki, lusterka, uchwyt tylnej klapy i ochronne listwy boczne w kolorze nadwozia, chromowane obramowania czarnych tarcz zegarów, klamki wewnętrzne w kolorze chromu, światła asekuracyjne "Follow me home", zaczepy w oparciach tylnych foteli, składany kluczyk, lampki do czytania przód i tył, pakiet wygodny (schówek na okulary, siatka mocująca ładunek w przedziale bagażowej oraz z przodu po stronie pasażera, szuflada pod siedzeniem pasażera), zestaw naprawczy
COSMO	ENJOY + OPCJE PONIŻEJ (+7560,00): Komputer pokładowy, halogeny przeciwmgielne z chromowanymi obwódkami, klimatyzacja manualna, zestaw naprawczy, elektrycznie sterowane i podgrzewane lusterka, tempomat, felgi strukturalne QT9 – 15", skórzana kierownica, mocowanie fotelika ISOFIX na tylnej kanapie, <brak pakietu wygodnego i lampek z tyłu>

1,4 XEP	ZB75GO51	90	MT5	53 700
1,6 XEP	ZB75I851	105	MT5	* 56 950
1,3 DTJ	ZB75FD51	75	MT5	60 800
1,4 XEP	ZC75GO51	90	MT5	59 200
1,6 XEP	ZC75I851	105	MT5	* 62 450
1,3 DTJ	ZC75FD51	75	MT5	66 300
1,7 DTH	ZC75JK51	100	MT5	72 400
1,7 DTR	ZC75J061	125	MT6	82 150
1,4 XEP	ZD75GO51	90	MT5	63 800
1,6 XEP	ZD75I851	105	MT5	* 67 050
1,3 DTJ	ZD75FD51	75	MT5	70 900
1,7 DTH	ZD75JK51	100	MT5	77 000
1,7 DTR	ZD75J061	125	MT6	86 750

* SILNIKI DOSTĘPNE ZE SKRZYNIAMI AUTOMATYCZNYMI – SKRZYNIA EASYTRONIC (3 450,00)

KOLORYSTYKA:

Lakier bazowy (bez dopłaty) : GAZ - biały Olympic, GEK - niebieski Royal
Lakier brylant (dopłata 750 PLN) : 79 - czerwony Magma
Lakier metalic (dopłata 1 850 PLN) : GBG – czarny Sapphire, GBJ – srebrny Lightning, 2A – srebrny Star, GBI – ciemnoszary Metro, GBK – niebieski Ultra, 3C – Iron Heart, GBM – niebieski ARDEN, (4R – Green Tea), AA – Lancelot, GCM – Zielony Spirit

DANE TECHNICZNE:

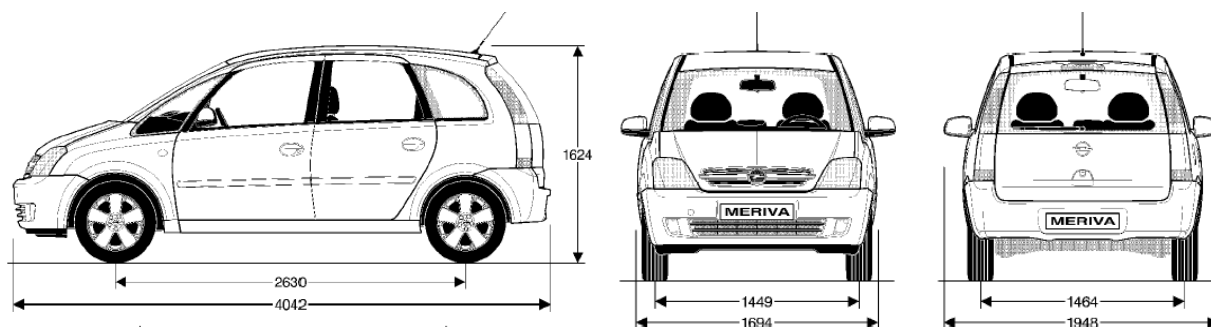

WERSJA SILNIKOWA	1.4	1.6	1.3 cdti	1.7 cdti
masa własna/ ładowność (kg)	1330/ 455			
pojemność skokowa cm ³	1364	1598	1248	1686
moc maksymalna (kW/ KM)	66/90	77/105	55/75	74/ 100
typ/ liczba cylindrów/ liczba zaworów	Benz 4/16	Benz r4/16	Diesel	diesel
maksymalny moment obrotowy (Nm/ przy obrotach/ min)	125/4000	150/3900	170/1750-2500	240/ 2300

OSIĄGI, ZUŻYCIE PALIWA (L/100 KM), EMISJA SPALIN

poza miastem	5,3	5,5 <5,4>	4,3	4,4
średnie	6,4	6,7 <6,7>	5,0	5,2

OPCJE FABRYCZNE DODATKOWE:

SKRZYNIA AUTOMATYCZNA/MANUALNA EASYTRONIC <DOSTĘPNA Z SILNIKAMI 1.6 105 KM>	Z*75 IAB1	3450
---	-----------	------

		ESSENTIA	ENJOY	COSMO
PAKIET COSMO (radio CD30 MP3, klimatyzacja elektroniczna, regulacja lędźwiowa fotela kierowcy, Twin Audio – słuchawki i sterowanie radiem z tyłu)	PH33	-	-	2000
PAKIET 1 (klimatyzacja elektroniczna, radio CD30 MP3, Twin Audio, regulacja części lędźwiowej fotela kierowcy)	PH33	-	4850	-
PAKIET KOMFORTOWY (tempomat, czujnik parkowania)	PH36		1650	1650
PAKIET BEZPIECZEŃSTWA (poduszki czołowe i boczne dla kierowcy i pasażera, program stabilizacji toru jazdy ESP wraz z Traction Control)	OFM	3100	3100	3100
PAKIET ENJOY (skórzana kierownica, lusterka sterowane elektrycznie i podgrzewane, radio CD30 MP3, sterowanie radiem w kole kierownicy)	PH32	-	1800	-
PAKIET ESSENTIA (elektryczne szyby przód, regulacja wysokości fotela kierowcy, klimatyzacja)	oEX	3400	-	-
Przeciwniane szyby	A14	500	500	500
Elektrycznie sterowane okna, przód	A32	950	S	S
Aktywne zagłówki przód	A88	200	200	200
Mocowanie fotelika dziecięcego ISOFIX na fotelu pasażera z przodu + czujnik obecności pasażera	AC4	800	800	800
Regulacja części lędźwiowej fotela kierowcy	AHA	100	100	100
Poduszki boczne	AJ7	1150	1150	1150
Poduszki kurtynowe	AY0	2650	2650	2650
Siatka w bagażniku	BNN	100	-	-
Travel Assistant (podłokietnik / schowek)	BPA	500	500	500
Klimatyzacja manualna	C60	3850	S	S
Elektrycznie składane lusterka	DGA	-	750	250
Lusterka podgrzewane i sterowane elektrycznie, w kolorze nadwozia w wersji Enjoy	DJ9	-	500	S
Światła do jazdy dziennej	T82	500	500	500
Lampy przeciwmgielne z przodu	T96	750	750	S
Radio CD30 z MP3	UCH	2200	600	600
Radio CD30 z CD	URA	1600	S	S

Ceny są płatne w złotych polskich. Cena zawiera koszt transportu, który nie podlega upustom procentowym. Producent zastrzega sobie w każdej chwili prawo do zmian w ofercie zarówno w zakresie oferowanych modeli, jak i ich budowy i wyposażenia. Ceny te mogą bez uprzedzenia ulec zmianom w zależności od zmian cen producenta jak również zmian w podatkach i przepisach celnych. Ten cennik nie stanowi oferty w rozumieniu prawa i jest publikowany jedynie dla celów informacyjnych bez żadnej odpowiedzialności. Informacji dotyczących dostępności prezentowanych modeli, jak również aktualnych cen detalicznych prosimy zasięgać u sprzedawcy. Informacje na temat złomowania samochodu, przydatności do odzysku oraz recyklingu są dostępne pod adresem internetowym www.opel.com.pl